

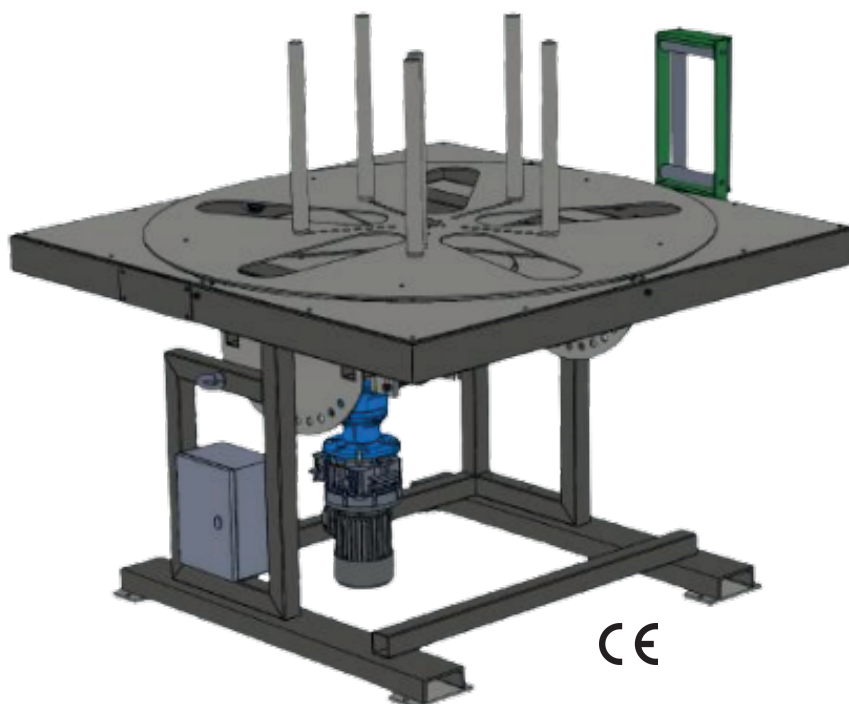

**HOSE CUTTING SOLUTIONS**

## **ENROULEUR MOTORISÉ TYPE DM424**

Adapté à l'enroulage des tuyaux flexibles  
(permet aussi le déroulage).



### **CARACTÉRISTIQUES GÉNÉRALES**

- Ensemble de conception robuste équipé de 4
- pieds pour faciliter sa manutention et sa fixation au sol
- Position de travail réglable de 0° à 90°
- Diamètre d'enroulement variable pour s'adapter aux différents modèles de couronnes de flexibles (de 250 à 720 mm)
- Commande par pédale
- Equipé d'un moto-réducteur 1.1 kW alimenté en 400V TRI.
- Vitesse maxi d'enroulage : de 4 à 24 tr/mn
- Hauteur de travail : 1010 MM
- Charge admissible sur le plateau : 400Kg
- Dimensions : L1600 x l1600 x H 1500
- POIDS : 350 Kg

