

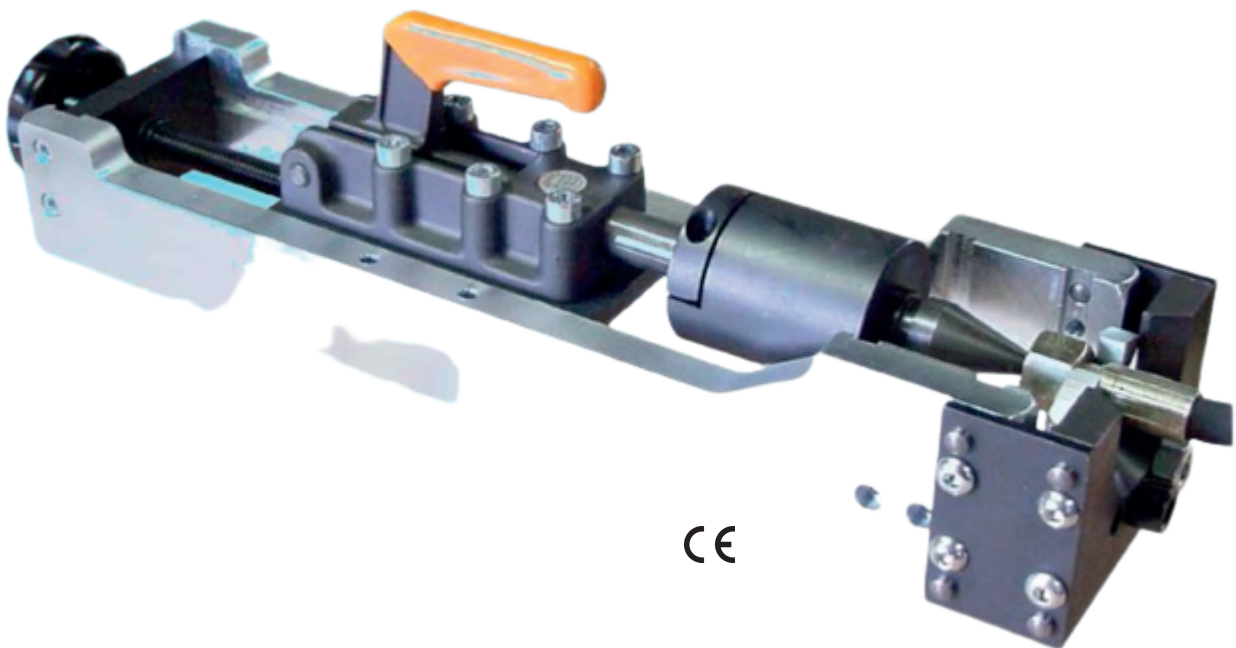

HOSE CUTTING SOLUTIONS

PINCE DE BRIDAGE RAPIDE TYPE PR239



CARACTÉRISTIQUES GÉNÉRALES

- La pince de bridage rapide PR 239 a été conçue pour faciliter la connexion des flexibles à tester
- Pression maximum admissible : 1000 bars
- Livrée avec 2 disques support embout
Disque Ø33-Ø30-Ø27-Ø24-Ø21-Ø18-Ø16
Disque Ø42-Ø39-Ø36-Ø14-Ø12-Ø10-Ø8
- Autre disque sur demande
Disque Ø24-Ø21-Ø17.5-Ø16.5-Ø15.5-Ø13.5-Ø12-Ø10
- 3 cônes d'étanchéité correspondant aux différents diamètres de flexibles
Cône 30°- Ø11
Cône 30°- Ø3.8
Cône 30°- Ø2.2
Cône 30°- Ø20
- Autres cônes sur demande
cône 80°-Ø2.2 - cône 80°-Ø3.8 - cône 80°-Ø6.5



ETS CLAVEL - 5 Rue Pierre et Marie Curie, 18520 AVORD - France
<https://www.clavel.fr> Tel : 02 48 76 80 14 contact@clavel.fr

