

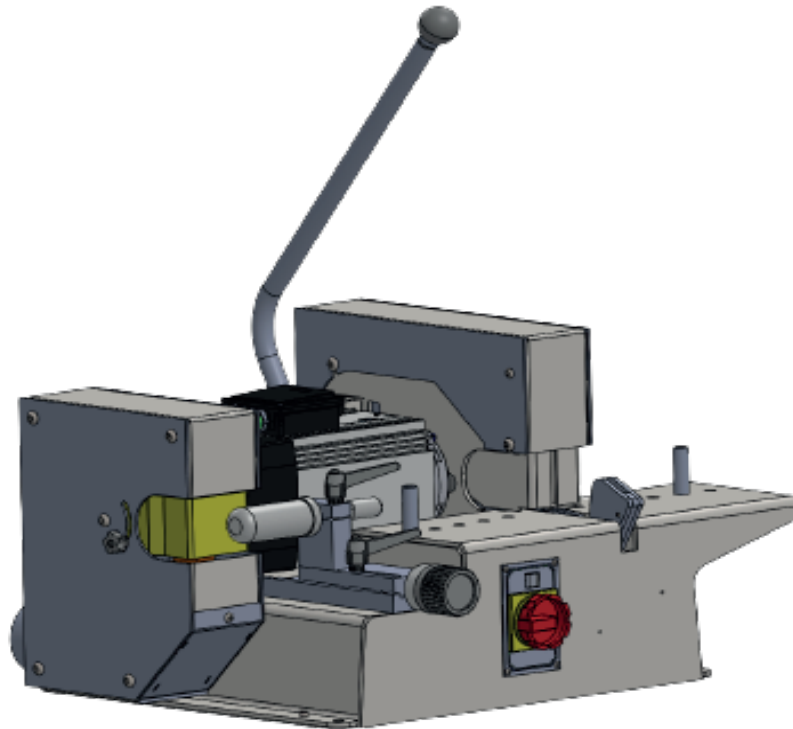

**HOSE CUTTING SOLUTIONS**

## **TRONCONNEUSE DÉNUDEUSE TYPE TD4**

Pour flexibles hydrauliques



CE

### **CARACTÉRISTIQUES GÉNÉRALES**

- Capacité : 1"1 2/4 nappes acier
- Ø MAXI DE PASSAGE : 65 mm
- Machine d'établi à commande manuelle
- Levier unique de cintrage et de coupe du tuyau  
Pourvu de volets amovibles de protection sur le
- poste de dénudage et sur le poste de coupe
- Moteur frein triphasé : 3 kW - 400V TRI - 50 HZ - à grand couple
- Démarrage direct protégé par sonde thermique
- Equipé de 10 piges de dénudage interchangeables du ø 4.2 à 37.8 mm
- Livré sans aspirateur, équipé de buses pour le raccordement à un système d'aspiration
- Disque biseauté : ø300 x 3 x 30 mm
- Brosse de dénudage : Ø 200 x 25 x 25 mm
- Dimensions : H x l x L: 780 x 540 x 670 mm.  
Poids : 73 Kg



**ETS CLAVEL - 5 Rue Pierre et Marie Curie, 18520 AVORD - France**  
<https://www.clavel.fr> Tel : 02 48 76 80 14 [contact@clavel.fr](mailto:contact@clavel.fr)

